

Separatory węglowodorów
z wkładką koalescencyjną
SKHP

Parametry podstawowe

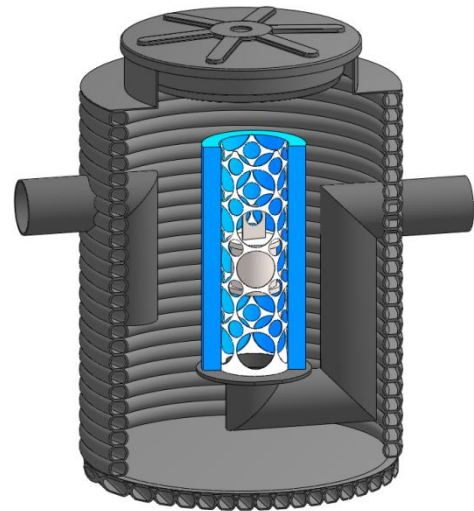
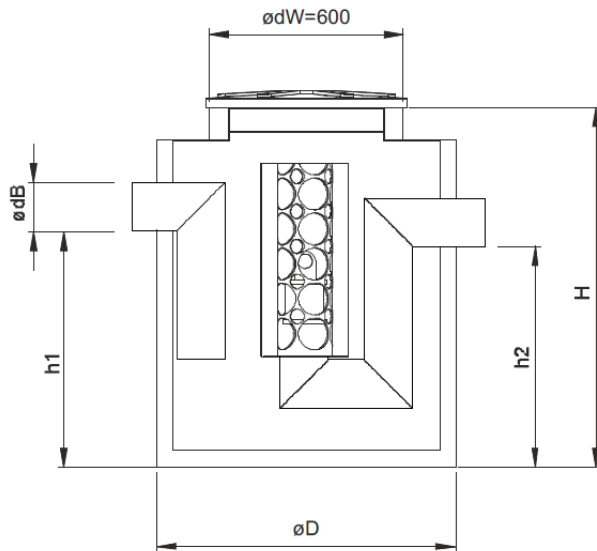

Model	Przepływ nominalny [l/s]	Średnica separatora D [mm]	Wysokość H [mm]	Wysokość h1/h2 [mm]	Średnica wlotu/wylotu [mm]	Średnica włazu [mm]	Objętość całkowita [m ³]
SKHP-1,5	1,5	910	1170	660/630	110	600	0,3
SKHP- 3	3	910	1290	730/700	160	600	0,35
SKHP- 6	6	1130	1630	1070/1040	160	600	0,5
SKHP- 8	8	1130	1630	1070/1040	160	600	0,8
SKHP- 10	10	1130	1780	1220/1190	160	600	0,9
SKHP- 15	15	1290	2010	1410/1370	200	600	1,55
SKHP- 20	20	1290	2090	1490/1450	200	600	1,6
SKHP- 25	25	1290	2370	1720/1680	250	600	1,9
SKHP- 30	30	1630	2200	1550/1510	250	600	2,7
SKHP- 40	40	1630	2400	1680/1640	315	600	2,95
SKHP- 50	50	1630	3000	2280/2240	315	600	4,0

Możliwe są także indywidualne rozwiązania, gwarantujące inne pojemności i inne przepływy.
Na życzenie klienta możliwa jest zmiana średnicy przyłączy.

- Urządzenia opcjonalne:
- nadbudowy dodatkowe
 - systemy alarmowe