

Separatory tłuszczu STH i STHO (z odmulaczem)

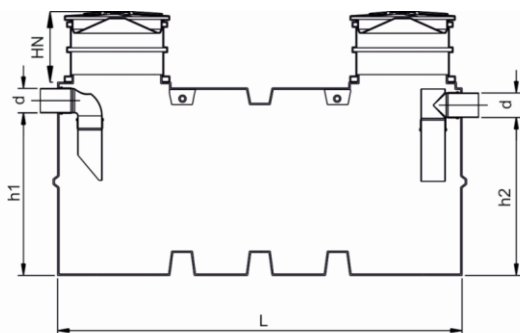

Parametry podstawowe

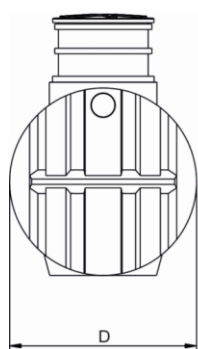

STH

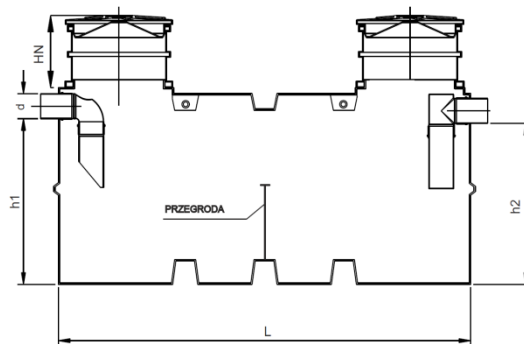

STHO

Model	Przepływ nominalny [l/s]	Długość L [m]	Szerokość D [m]	Wysokość h1/h2 [cm]	Średnica wlotu/wylotu [mm]	Średnica włązów [mm]	Objętość całkowita [m ³]	Objętość osadnika [m ³]
STH-3	3	1,73	1,2	99/95	160	600/600	1,7	-
STHO-3	3	1,73	1,2	99/95	160	600/600	1,7	0,43
STH-4	4	2,21	1,22	106/102	160	600/600	2,2	-
STHO-4	4	2,21	1,22	106/102	160	600/600	2,2	0,55
STH-6	6	2	1,5	120/116	160	315/600	2,6	-
STHO-6	6	2	1,5	120/116	160	315/600	2,6	0,65
STH-10	10	2,42	1,5	117/113	160	315/600	3,4	-
STHO-10	10	2,42	1,5	117/113	160	315/600	3,4	0,85

Możliwe są także indywidualne rozwiązania, gwarantujące większe pojemności i większe przepływy.
Na życzenie klienta możliwa jest zmiana średnicy przyłączy.

Urządzenia opcjonalne:
- nadbudowy dodatkowe
- systemy alarmowe