

Parametry podstawowe

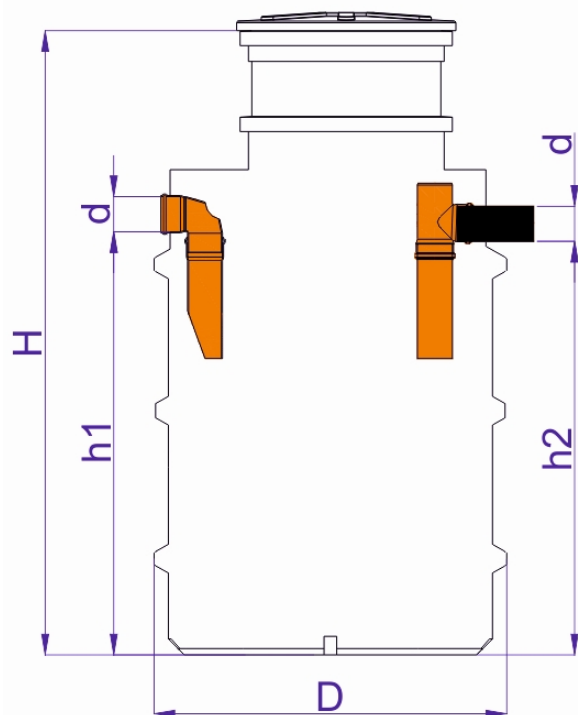

Model	Przepływ nominalny [l/s]	Długość L/ wysokość H* [m]	Szerokość D [m]	Wysokość h1/h2 [cm]	Średnica wlotu/wylotu [mm]	Średnica włączów [mm]	Objętość całkowita [m ³]	Objętość osadnika [m ³]	Objętość tłuszczów [l]
STP-1	1	1,34*	0,7	80/77	110	400	0,28	0,07	130
STP-2	2	1,96*	1,11	1,33/1,30	160	600	1,15	0,5	310
STP-4	4	2,07*	1,22	1,43/1,40	160	600	1,55	0,8	500
STP-6	6	2,51*	1,22	1,87/1,84	160	600	2,05	1	700
STP-8	8	2,47*	1,54	1,82/1,79	160	600	3	1,5	1200
STP-10	10	2,8*	1,54	2,15/2,12	160	600	3,6	1,7	1500

Możliwe są także indywidualne rozwiązania, gwarantujące większe pojemności i większe przepływy.
Na życzenie klienta możliwa jest zmiana średnicy przyłączy.

Urządzenia opcjonalne:
- nadbudowy dodatkowe
- systemy alarmowe